

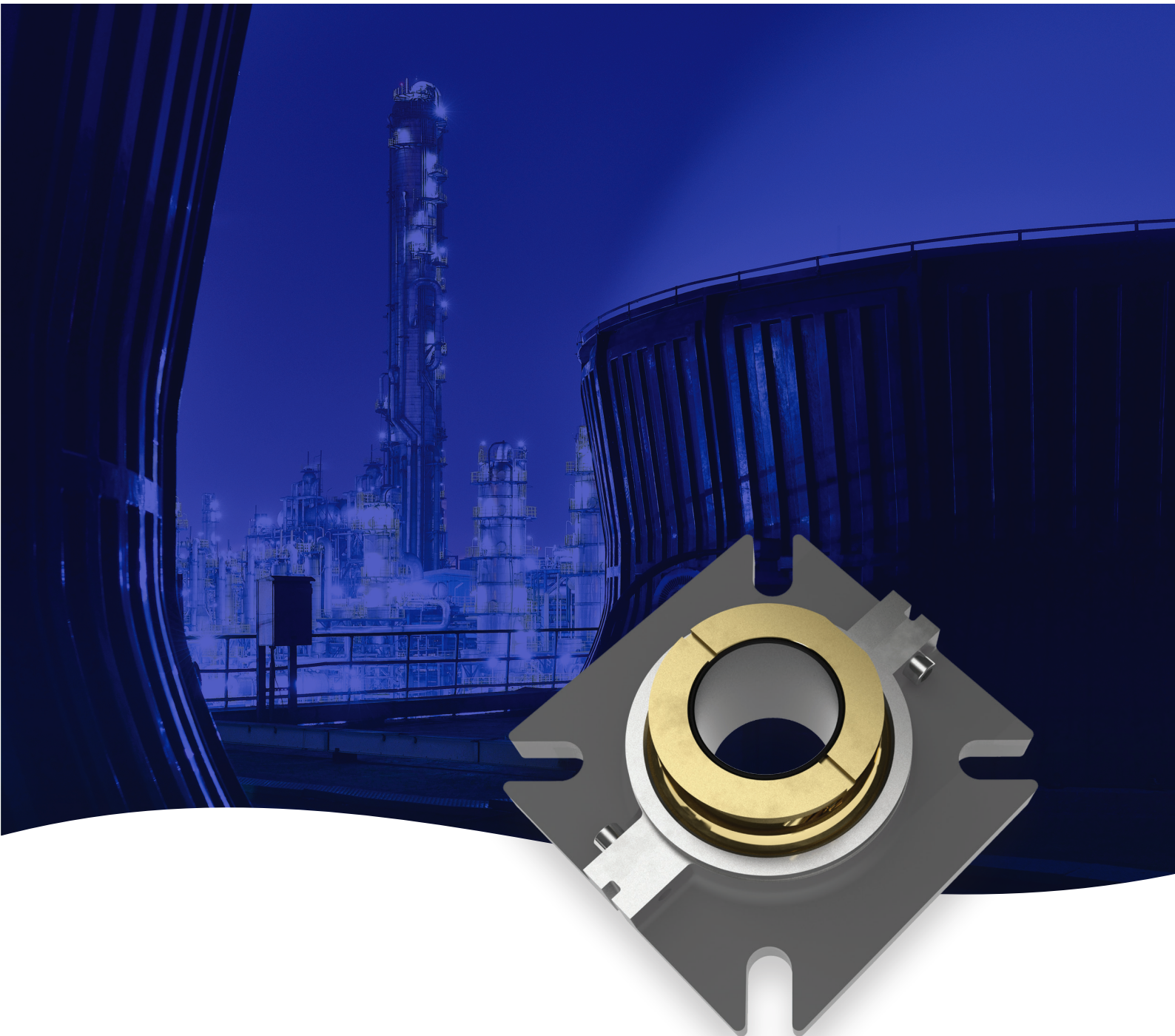

Série XLC

Palier auto-centré en deux pièces

Paliers pour ventilateurs d'échangeurs de chaleur refroidis à l'air



Experience In Motion

Spécialiste de la mise à niveau des équipements rotatifs

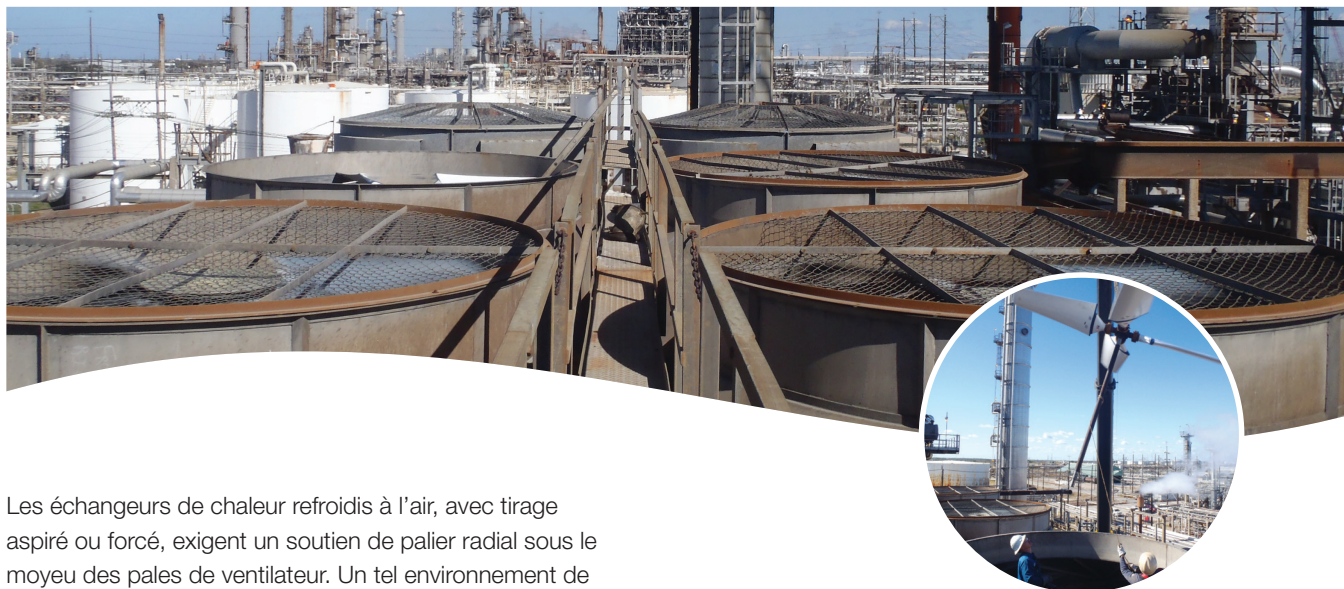

Les échangeurs de chaleur refroidis à l'air, avec tirage aspiré ou forcé, exigent un soutien de palier radial sous le moyeu des pales de ventilateur. Un tel environnement de palier présente souvent des températures élevées et une accessibilité médiocre, ce qui crée des soucis de sécurité pour les techniciens d'entretien. Ces difficultés figurent fréquemment dans les causes profondes des défaillances prématurées de paliers traditionnels à rouleaux. En outre, le remplacement de ces paliers exige un démontage complet du ventilateur et l'utilisation de gros équipements de levage, ce qui augmente considérablement la durée des arrêts et les coûts de maintenance.

Flowserve a mis au point des paliers lisses composites XLC à longévité accrue pour répondre aux besoins de sécurité et de fiabilité plus grandes, avec une réduction des coûts de maintenance. La surface composite des paliers XLC possède des propriétés d'autolubrification, ce qui leur permet de fonctionner sans aucune lubrification supplémentaire. De plus, grâce aux composants entièrement en deux parties, les opérations de maintenance peuvent se dérouler sans démonter ni perturber l'équipement. Cette solution permet par conséquent d'augmenter la fiabilité globale des équipements, de réduire les délais de remplacement des paliers et de diminuer les risques pour les techniciens de maintenance.

Avantages de l'adoption des paliers XLC

Meilleure fiabilité grâce à une conception robuste et à une technologie d'auto-alignement. Adaptation à la dilatation thermique de l'arbre grâce à une liberté de mouvement dans la direction axiale. Aucune pièce mobile, ce qui réduit les modes de défaillance possibles.

Le matériau composite des paliers XLC est extrêmement durable, ce qui élimine des exigences de lubrification et réduit les coûts de maintenance.

Conception en deux parties facilitant les remplacements et réduisant les durées d'exposition aux dangers (travail en hauteur, sous des températures élevées ou à proximité de gros engins de levage).

Remplacement sur place réduisant au minimum les perturbations d'activité.

Compatible avec les équipements de surveillance environnementale, ce qui facilite la planification de la maintenance et réduit le risque d'arrêts imprévus. Support de montage standard 1/4-28 permettant d'installer un accéléromètre.



*Le palier radial supérieur
Flowserve XLC
augmente la fiabilité
des échangeurs de chaleur
refroidis à l'air.*

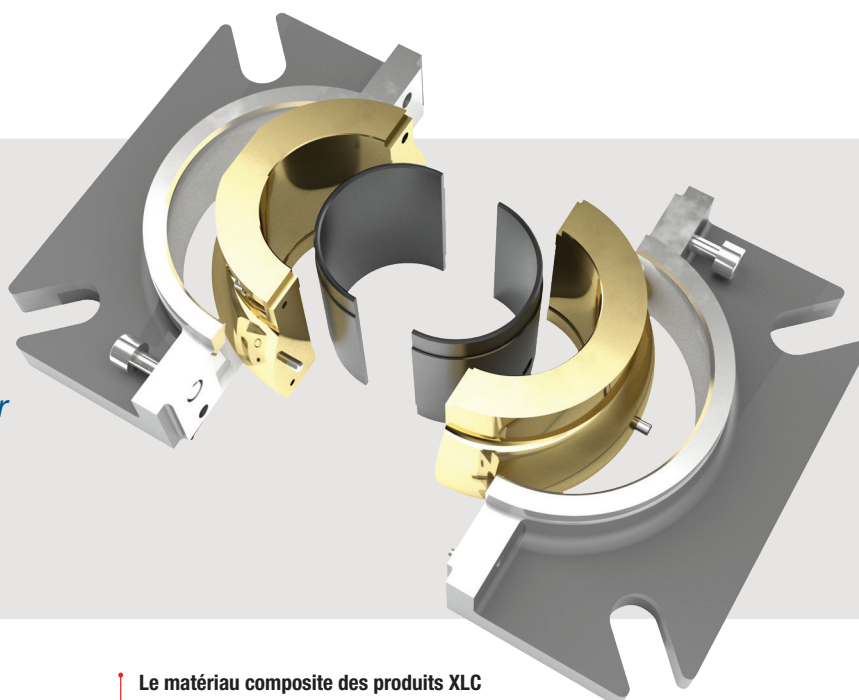

Le joint sphérique auto-alignant procure une grande souplesse permettant de gérer un désalignement parallèle deux fois supérieur au niveau autorisé pour l'équipement.

Conçu pour supporter plusieurs remplacements de paliers, l'assemblage porte-palier en bronze offre une protection anti-rotation et une protection contre les rayures causées par les vibrations.

Le matériau composite des produits XLC procure une excellente longévité dans les conditions difficiles.

Grâce aux propriétés d'autolubrification et de résistance à l'usure de leur construction en thermoplastique renforcé avec des fibres de carbone, les paliers XLC peuvent fonctionner sans graisse, contrairement aux paliers à rouleaux.

Facile à entretenir, conception entièrement en deux pièces

Composants en deux pièces permettant une installation autour d'un arbre sans démonter l'équipement.

Coquille semi-cartouche réduisant le nombre de composants installés à quatre.

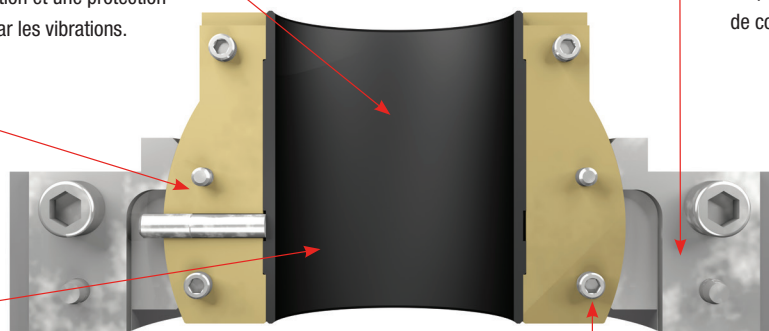

Bague composite remplaçable réduisant les coûts de réparation.

Disponibilité de trousse de réparation pour chaque taille, contenant tous les éléments nécessaires pour rapidement réparer les paliers XLC sur le terrain.

Rainure intégrée d'appui de levier

Facilite les remplacements sans endommager les surfaces critiques

Attaches captives

Pour éviter que des vis ou des boulons se perdent ou soient installés au mauvais endroit

Paramètres d'utilisation

- Température : -40°C à 149°C (-40°F à 300°F)
- Vitesse maximale : 400 tr/min
- Dimensions d'arbre : 50 à 75 mm (2000 à 3000 po)

Matériaux de fabrication

- Corps : Acier inoxydable 316
- Porte-palier : Bronze
- Palier lisse : Thermoplastique renforcé de fibres de carbone

Dimensions standards des paliers XLC, mm [po]

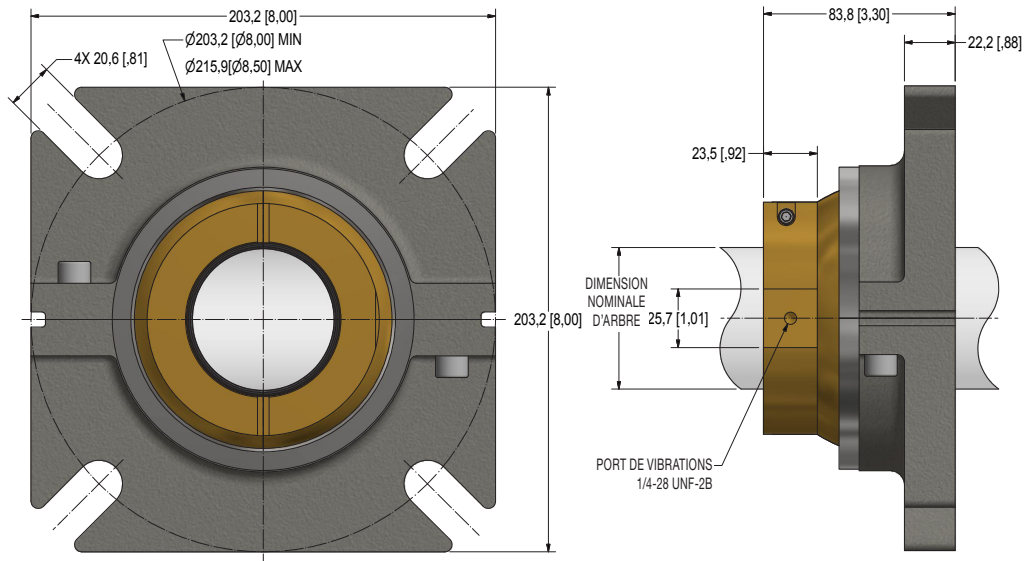

Dimension nominale d'arbre, po	Dimension d'arbre, po	Numéro d'assemblage standard
2 7/16	2,4355 – 2,4375	B0421385
2 11/16	2,6855 – 2,6875	B0421386
2 15/16	2,9355 – 2,9375	B0421387

Headquarters

Flowserve Corporation
5215 North O'Connor Blvd.
Suite 2300
Irving, Texas 75039-5421 USA
Téléphone : +1 937-890-5839

USA and Canada

Kalamazoo, Michigan USA
États-Unis
Téléphone : +1-269-381-2650

Europe, Middle East, Africa

Etten-Leur, The Netherlands
Téléphone : +31-765-028-200

Asia Pacific

Singapore
Téléphone : +65 6544 6800

Latin America

Mexico City
Téléphone : +52 55 5567 7170

La société Flowserve est un des leaders de son secteur grâce à l'excellence de la conception et de la fabrication de ses produits. Lorsqu'il est bien choisi en fonction de l'application, ce produit Flowserve fonctionnera tel que prévu et de manière sécuritaire pendant toute sa durée de vie utile. Cependant, les acheteurs de produits Flowserve doivent savoir que ces produits peuvent être utilisés dans une grande variété d'applications et de conditions industrielles. Même si Flowserve peut offrir des directives générales, il lui est impossible de fournir des informations spécifiques et des avertissements couvrant toutes les applications possibles. L'acheteur/utilisateur doit donc assumer la responsabilité ultime concernant le choix des modèles et des dimensions des produits Flowserve, de même que les procédures d'installation, d'utilisation et d'entretien de ces produits. L'acheteur/utilisateur doit lire et comprendre les instructions d'installation accompagnant ce produit, et doit former ses employés et ses sous-traitants à l'utilisation sécuritaire des produits Flowserve dans le cadre de ses applications.

Même si les informations et les spécifications figurant dans cette documentation sont en principes exactes, elles sont offertes uniquement à titre indicatif et ne doivent pas être interprétées comme une garantie ou une promesse de résultats. Rien dans les présentes ne peut être interprété comme une garantie expresse ou implicite concernant quelque aspect de ce produit. Puisque Flowserve cherche continuellement à améliorer la conception technique de ses produits, leurs spécifications, leurs dimensions et les informations figurant dans les présentes sont sujettes à modification sans préavis. En cas de questions concernant les présentes, l'acheteur/utilisateur doit contacter l'un des nombreux bureaux Flowserve dans le monde.

©2019 Flowserve Corporation. Tous droits réservés. Ce document contient des marques de commerce et des marques déposées appartenant à Flowserve Corporation. Il est possible que les autres noms d'entreprises de produits et de services soient des marques de commerce ou des marques déposées de leur entreprise respective.